

**CHAVE DE GANCHO HN**

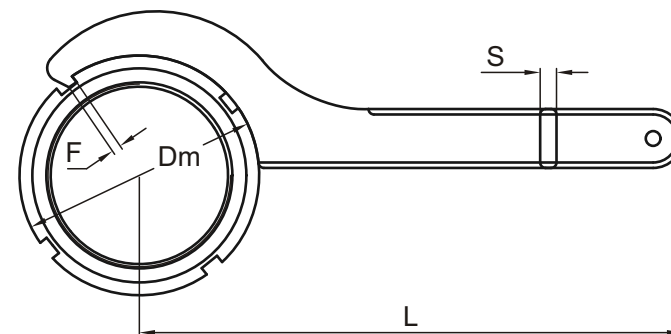

**CHAVE DE GANCHO HN**

É uma **ferramenta** para aperto de porca com rasgos no diâmetro externo.

É usada para a correta montagem de buchas e porcas, pois evita que sejam desferidos golpes com martelo ou talhadeira para aperto da porca, uma das grandes causas da diminuição da vida útil dos rolamentos.

**Material:** Aço carbono SAE 1045 com tratamento térmico e acabamento com oxidação negra.



| Código | Dm  | F    | L     | S    | Peso  |
|--------|-----|------|-------|------|-------|
| HN 1   | 22  | 2.0  | 120   | 4.7  | 0.055 |
| HN 2   | 25  | 2.5  | 120   | 4.7  | 0.055 |
| HN 3   | 28  | 2.5  | 120   | 4.7  | 0.055 |
| HN 4   | 32  | 2.5  | 120   | 4.7  | 0.055 |
| HN 5   | 38  | 3.0  | 150   | 4.7  | 0.090 |
| HN 6   | 45  | 3.5  | 180   | 6.3  | 0.184 |
| HN 7   | 52  | 3.5  | 180   | 6.3  | 0.186 |
| HN 8   | 58  | 4.0  | 210   | 8.0  | 0.305 |
| HN 9   | 65  | 4.0  | 210   | 8.0  | 0.300 |
| HN 10  | 70  | 4.0  | 210   | 8.0  | 0.310 |
| HN 11  | 75  | 4.0  | 210   | 8.0  | 0.305 |
| HN 12  | 80  | 5.0  | 240   | 8.0  | 0.420 |
| HN 13  | 85  | 5.0  | 240   | 8.0  | 0.415 |
| HN 14  | 92  | 5.0  | 240   | 8.0  | 0.405 |
| HN 15  | 98  | 5.0  | 240   | 8.0  | 0.400 |
| HN 16  | 105 | 5.0  | 240   | 8.0  | 0.390 |
| HN 17  | 110 | 5.0  | 280   | 12.7 | 1.010 |
| HN 18  | 120 | 5.0  | 280   | 12.7 | 0.940 |
| HN 19  | 125 | 5.0  | 280   | 12.7 | 0.950 |
| HN 20  | 130 | 5.0  | 280   | 12.7 | 0.948 |
| HN 21  | 140 | 6.0  | 320   | 12.7 | 1.303 |
| HN 22  | 145 | 6.0  | 320   | 12.7 | 1.270 |
| HN 23  | 148 | 10.0 | 394   | 12.7 | 1.585 |
| HN 24  | 153 | 10.0 | 416.5 | 12.7 | 1.690 |
| HN 25  | 158 | 10.0 | 429   | 12.7 | 1.800 |
| HN 26  | 163 | 10.0 | 436.5 | 12.7 | 1.785 |
| HN 27  | 173 | 12.0 | 451.5 | 15.8 | 2.220 |
| HN 28  | 178 | 12.0 | 464   | 15.8 | 2.105 |
| HN 29  | 188 | 12.0 | 484   | 15.8 | 2.660 |
| HN 30  | 193 | 12.0 | 496.5 | 15.8 | 2.795 |
| HN 31  | 198 | 13.0 | 509   | 15.8 | 2.975 |
| HN 32  | 208 | 13.0 | 519   | 15.8 | 2.875 |
| HN 33  | 208 | 13.0 | 519   | 15.8 | 2.875 |
| HN 34  | 218 | 13.0 | 544   | 15.8 | 2.810 |
| HN 36  | 228 | 15.0 | 564   | 15.8 | 3.755 |
| HN 38  | 238 | 15.0 | 584   | 15.8 | 4.225 |
| HN 40  | 248 | 15.0 | 604   | 15.8 | 4.530 |
| HN 44  | 278 | 15.0 | 634   | 15.8 | 5.030 |